

Ausdehnungsgefäße

roh / grundiert oder feuerverzinkt
nach DIN 4807 Teil 2
(ehemals DIN 4806)

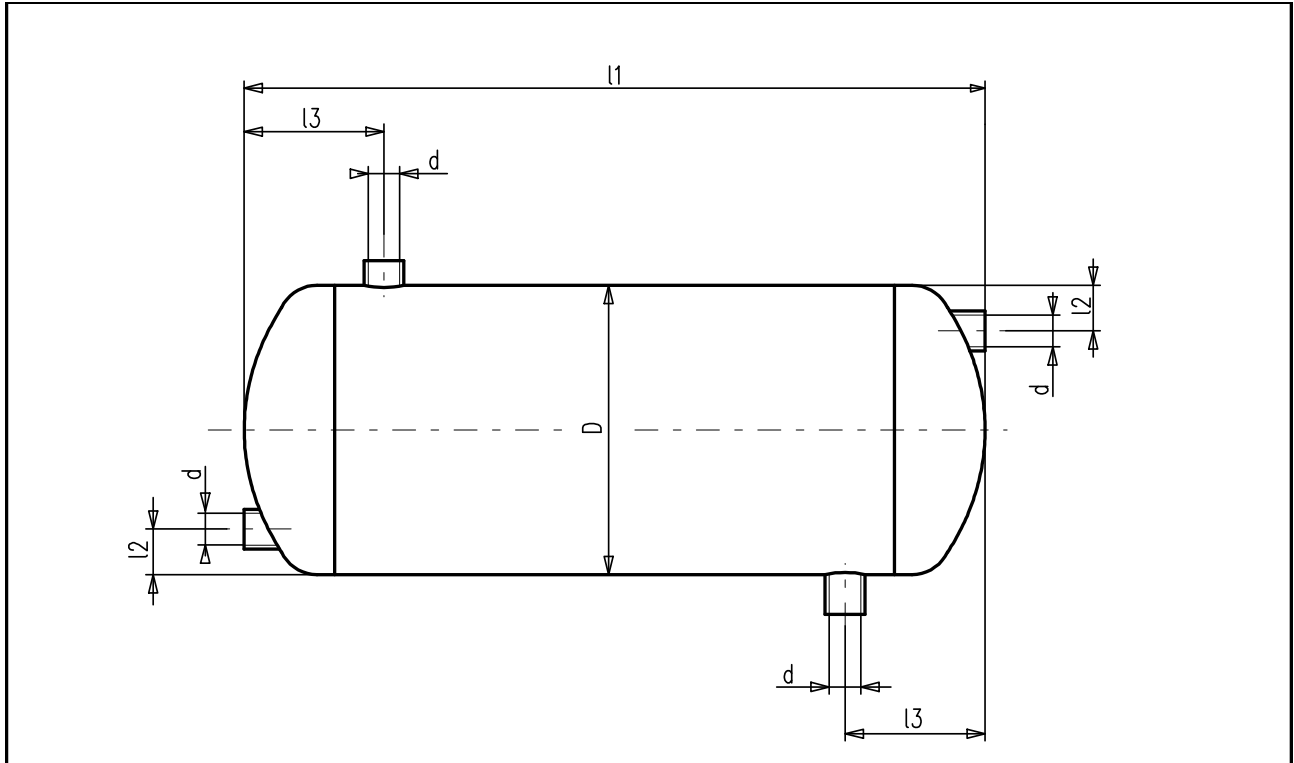

Inhalt in Liter	Artikelnummer für drucklose Gefäße			D	d	l 1	l 2	l 3	~ Gewicht in kg	
	grundiert mit Anschlüssen	verzinkt mit Anschlüssen	grundiert ohne Anschlüsse						gr	vz
30	530000	530050	531000	300	Rp 1"	500	50	100	14	15
50	530002	530052	531002	350	Rp 1"	580	50	105	19	20
75	530004	530054	531004	400	Rp 1 1/4"	670	50	115	25	26
100	530006	530056	531006	400	Rp 1 1/4"	870	60	115	31	32
125	530008	530058	531008	500	Rp 1 1/4"	700	60	130	34	36
150	530010	530060	531010	500	Rp 1 1/4"	850	60	130	40	42
200	530012	530062	531012	500	Rp 1 1/2"	1110	60	140	49	51
250	530014	530064	531014	500	Rp 1 1/2"	1350	60	140	57	59
300	530016	530066	531016	600	Rp 1 1/2"	1180	60	150	63	65
400	530018	530068	531018	650	Rp 2"	1310	70	170	77	80
500	530020	530070	531020	700	Rp 2"	1420	70	180	89	92
600	530022	530072	531022	700	Rp 2 1/2"	1660	80	190	103	106
800	530024	530074	531024	800	Rp 2 1/2"	1700	80	200	158	162
1.000	530026	530076	531026	800	Rp 2 1/2"	2125	80	200	190	194

geeignete Einsatzmedien: Wasser
eingesetzter Werkstoff: Stahl, S235JR+N
Oberflächenschutz: innen roh, außen grundiert;
innen und außen feuerverzinkt
Betriebstemperatur: 0 - 100 °C
Abnahme: Hersteller

Bestelltext (Beispiel):

AG mit Anschlüssen, 50 l,
verzinkt, Art.-Nr. 530052