

Original BAWABO ROBOMAIL Badeöfen mit Spezialmaillierung incl. Anode nach HEIDER-Werknorm

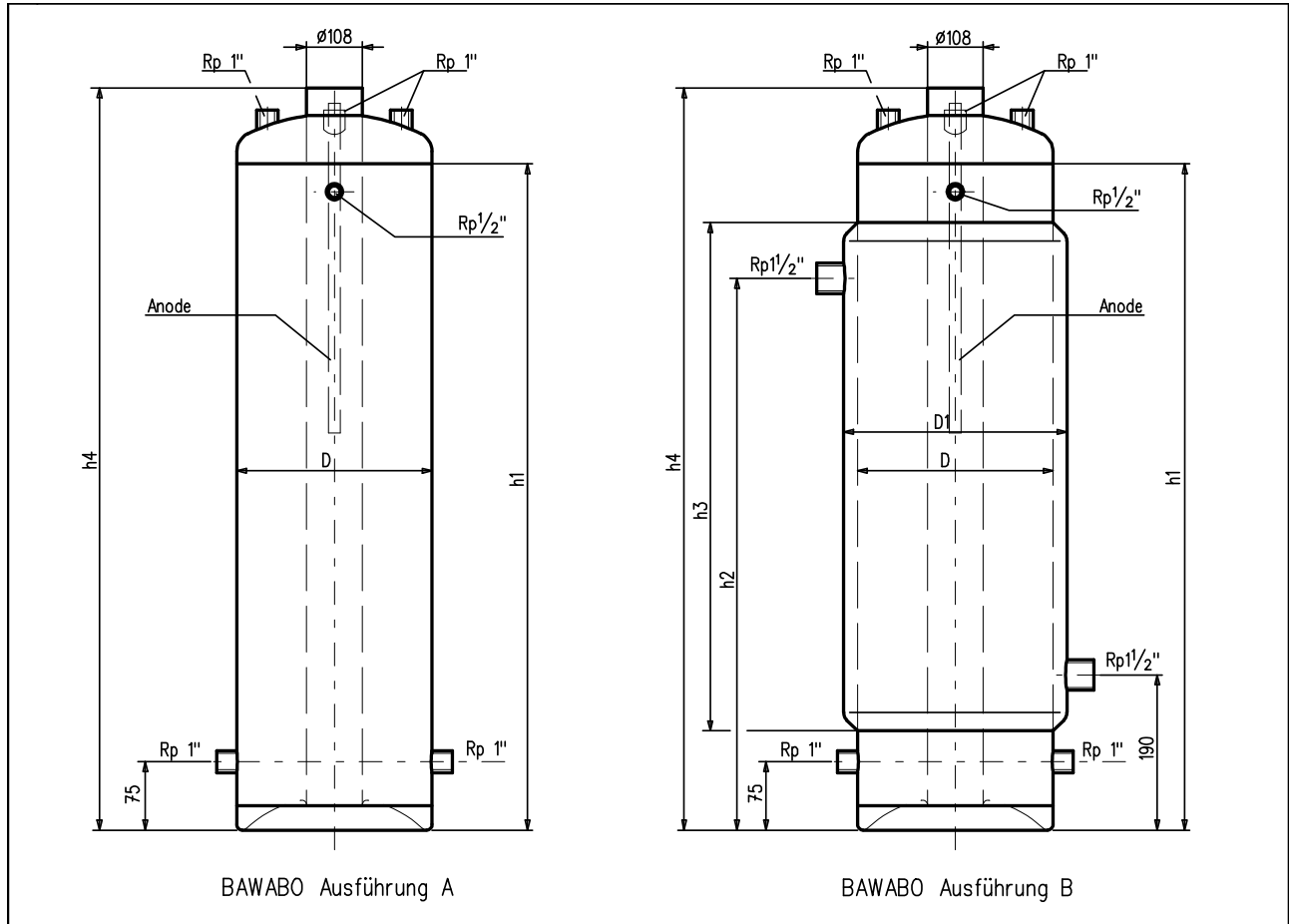

Inhalt in Liter	Artikelnummer mit max. Betriebsüberdruck 6 bar	D	D1	h1	h2	h3	h4	Deckingweite	~ Gewicht in kg
BAWABO ROBOMAIL Ausführung A									
100	570600	350	-	1150	-	-	1330	355	51
125	570602	400	-	1000	-	-	1310	405	52
150	570604	400	-	1250	-	-	1460	405	62
BAWABO ROBOMAIL Ausführung B									
100	570610	350	400	1150	970	950	1330	355	70
125	570612	400	450	1000	870	840	1310	405	76
150	570614	400	450	1250	1050	1020	1460	405	93

geeignete Einsatzmedien: Trinkwasser
eingesetzter Werkstoff: Stahl, S235JR+N
Oberflächenschutz: innen ROBOMAIL thermoglasiert, außen grundiert und weiß lackiert
Betriebstemperatur: 0 - 95 °C Brauchwasser
0 - 110 °C Heizwasser
Abnahme: Hersteller
Prüfgrundlage: DGRL 2014/68/EU, Art. 4, Abs. 3
Spezifikation: AD 2000

Bestelltext (Beispiel):

BAWABO ROBOMAIL Typ A,
125 l, 6 bar, Art.-Nr. 570602